

Narzędzia, których będziesz potrzebować

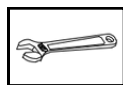

Klucz imbusowy



Klucz nastawny



Śrubokręt



Rękawiczki



Taśma teflonowa

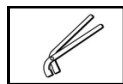

Obcegi

Uwagi przed montażem

1. Sprawdź, czy wszystkie elementy są kompletne.
2. Przed montażem upewnij się, że wszystkie przewody doprowadzające wodę są wolne od zanieczyszczeń oraz że zawór odcinający jest zamontowany.
3. Zakres ciśnienia roboczego: od 0,5 do 7,5 bara (minimum/maksimum). Zalecane ciśnienie wody: 1,5–5,0 bara.
4. Ilustracje w instrukcji mają charakter poglądowy. W przypadku trudności zalecamy skorzystanie z usług wykwalifikowanego hydraulika.
5. W przypadku dłuższej nieobecności zaleca się zakręcenie głównego zaworu wody.

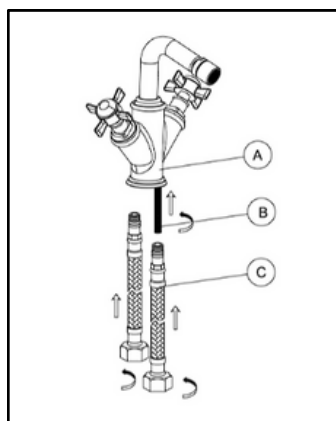

1. Zamontuj słupki śrubowe (B) oraz wąż dopływu zimnej lub ciepłej wody (C) do baterii (A).

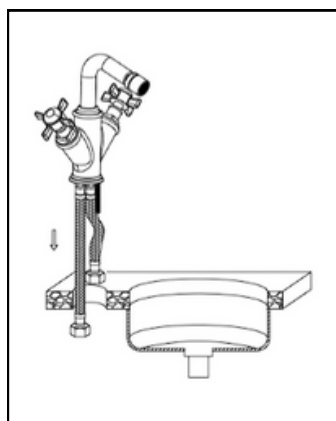

2. Ustaw uchwyt i wylewkę w odpowiednich miejscach, upewniając się, że płyta podstawy oraz podstawa montażowa są dobrze dopasowane. Na koniec ostrożnie przeprowadź słupkę śrubową (B) oraz węże dopływu zimnej lub ciepłej wody (C) przez otwory w blacie.

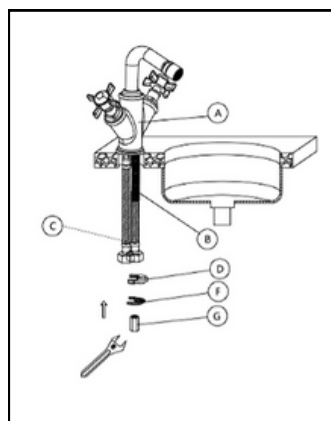

3. Od spodu dokręć gumową uszczelkę (D), metalową podkładkę (F) oraz długą nakrętkę (G) na słupku śrubowym (B). Zamocuj baterię (A). Upewnij się, że wypukła część podkładki metalowej (F) jest skierowana ku górze. Na końcu użyj klucza, aby mocno dokręcić długą nakrętkę (G).

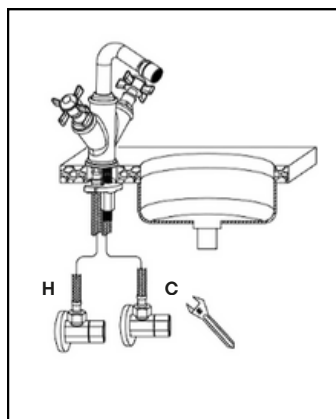

4. Sprawdź, czy podkładka znajduje się wewnątrz złącza węży dopływu zimnej lub ciepłej wody, a następnie przykręć wąż do zaworu dopływu wody.

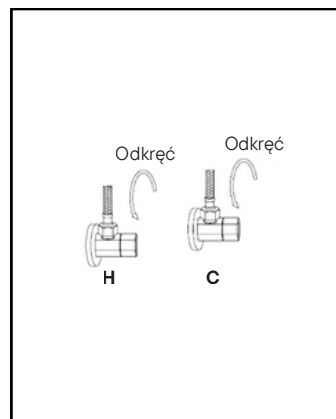

5. Otwórz zawory dopływu zimnej i ciepłej wody, a następnie sprawdź, czy nie ma wycieków powyżej i poniżej blatu.

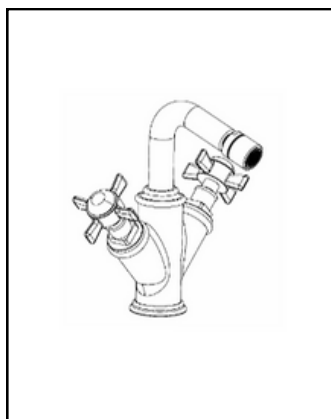

6. Instalacja gotowa.

Narzędzia, których będziesz potrzebować



Klucz imbusowy

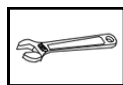

Klucz nastawny



Śrubokręt



Rękawiczki



Taśma teflonowa

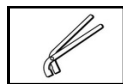

Obcegi

Montaż korka odpływu typu pull-up

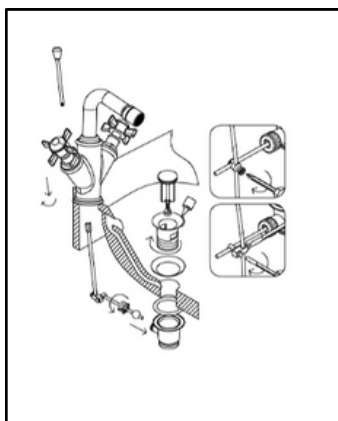

7. Włożenie i zabezpieczenie:

Nałóż odpowiednią ilość kitu hydraulicznego wokół dolnej części pierścienia dekoracyjnego i umieść go na otworze w bidecie. Od spodu wkręć rurę odpływową w pierścień dekoracyjny. Dokręć ręcznie, a następnie lekko dociągnij kluczem. Wsuń korek do bidetu, upewniając się, że uchwyt skierowany jest w stronę tylnej jego części.

- **Podłączenie dźwigni i cięgna:**
Od spodu odkręć nakrętkę przed włożeniem pręta obrotowego. Przełóż pręt przez uchwyt korka. Dokręć nakrętkę. Wsuń pręt uchwytu za baterią i przeprowadź go w dół przez otwór.
- **Regulacja mechanizmu:**
Z korkiem ustawionym w pozycji „zamkniętej”, wyreguluj listwę cięgna w górę lub w dół tak, aby korek całkowicie się domykał. Dokręć nakrętkę blokującą. Mechanizm powinien działać płynnie.
- **Kontrola końcowa:**
Podłącz rurę odpływową do syfonu (P-trapu). Sprawdź działanie. Korek powinien utrzymywać wodę w pozycji zamkniętej i całkowicie się podnosić w pozycji otwartej.
- Sprawdź szczelność.

Uwagi przed montażem

1. Sprawdź, czy wszystkie elementy są kompletne.
2. Przed montażem upewnij się, że wszystkie przewody doprowadzające wodę są wolne od zanieczyszczeń oraz że zawór odcinający jest zamontowany.
3. Zakres ciśnienia roboczego: od 0,5 do 7,5 bara (minimum/maksimum). Zalecane ciśnienie wody: 1,5–5,0 bara.
4. Ilustracje w instrukcji mają charakter poglądowy. W przypadku trudności zalecamy skorzystanie z usług wykwalifikowanego hydraulika.
5. W przypadku dłuższej nieobecności zaleca się zakręcenie głównego zaworu wody.